

INDUSTRIAL

5,000lts AZUL Y NEGRO

PROsoluciones

Tanque cilíndrico con cinturones transversales de refuerzo en el cuerpo y hombros superiores, garantizan la no deformación del tanque antes las fluctuaciones de temperatura. La composición y grosor de paredes de tecnología tricapa garantizan la resistencia mecánica al impacto y capacidad para contener el volumen de agua acumulado.

Beneficios

Resina 100% virgen grado alimenticio.

Protección antibacterial.

Protección UV.

Mantiene el agua a temperatura ambiente.

Parte inferior con refuerzo para soportar succión por bomba.

Diseño estructural para resistir hasta 50 años.

Resistencia a más de 150 sustancia químicas.

Especificaciones

Capacidad lts.	Díámetro m	Altura m	Peso kg	
5,000	2.32	1.50	120	25

Tipos de conexiones



Conexión roscada
estándar de 1 1/2" o 2"



Conexión roscada
LD de 2", 3" ó 4"

Notas:

1. El tanque incluye entrada de 1/2" y una conexión estándar de 1 1/2".
2. Puede solicitar entradas y salidas especiales a su distribuidor.
3. El tanque no incluye boya, filtro de sedimento ni multiconector.
4. Nuestros tanques tienen un grosor que va de 8 a 11 mm.



Tricapa
Azul



Tricapa
Negro

Aprobado por



ALTA TECNOLOGÍA PROTEGIENDO
SU SALUD



EL MÁS FUERTE
DEL MERCADO



100%
nicaragüense

**INDUSTRIAL
5,000lts AZUL Y NEGRO**

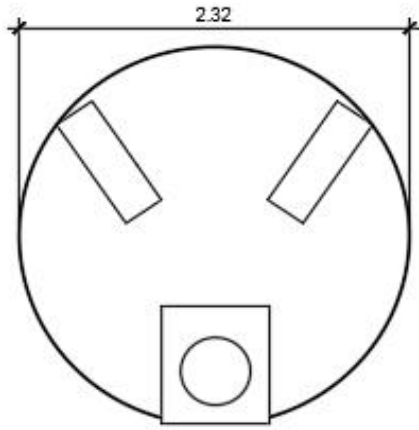

VISTA PLANTA

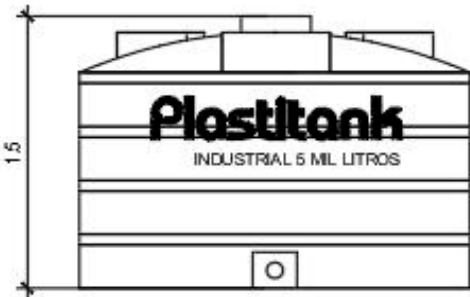

VISTA FRONTAL

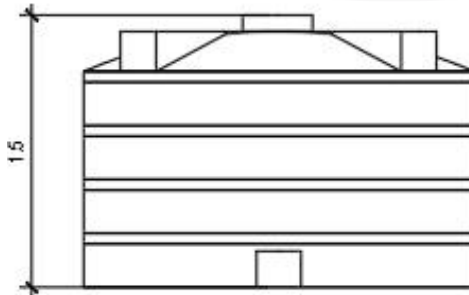

VISTA TRASERA

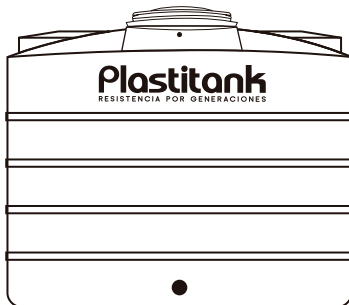
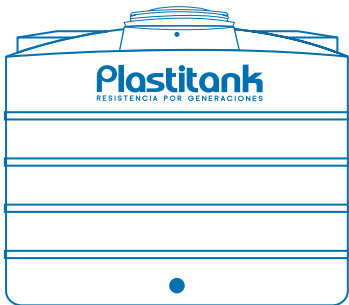

Modo de instalación para azul y negro



Aprobado por



ALTA TECNOLOGÍA PROTEGIENDO SU SALUD



EL MÁS FUERTE DEL MERCADO



100%
nicaragüense