

# INDUSTRIAL 5,000lts CISTERNA

**PRO**soluciones

Tanque cilíndrico con cinturones transversales de refuerzo en el cuerpo y hombros superiores, garantizan la no deformación del tanque antes las fluctuaciones de temperatura. La composición y grosor de paredes de tecnología tricapa garantizan la resistencia mecánica al impacto y capacidad para contener el volumen de agua acumulado.



## Beneficios

Resina 100% virgen grado alimenticio

Protección antibacterial.

Parte superior con refuerzo para soportar succión por bomba.

Diseño estructural para resistir 45 años

Única en el mercadeo diseñada para aplicación subterránea

Color natural (blanco traslucido) para facilitar inspección

Resistencia a más de 150 sustancias químicas

## Especificaciones

Capacidad lts.	Díámetro m	Altura m	Peso kg	
<b>5,000</b>	<b>2.32</b>	<b>1.50</b>	<b>120</b>	<b>25</b>

Nota:

1. Para sustancia diferente al agua la garantía es de 3 años.
2. Puede solicitar entradas y salidas especiales a su distribuidor.
3. El tanque no incluye boya, filtro de sedimento ni multiconector.



**Tricapa  
Natural**

Aprobado por



ALTA TECNOLOGÍA PROTEGIENDO  
SU SALUD



EL MÁS FUERTE  
DEL MERCADO



**100%**  
nicaragüense

# INDUSTRIAL 5,000lts CISTERNA

**PRO**soluciones

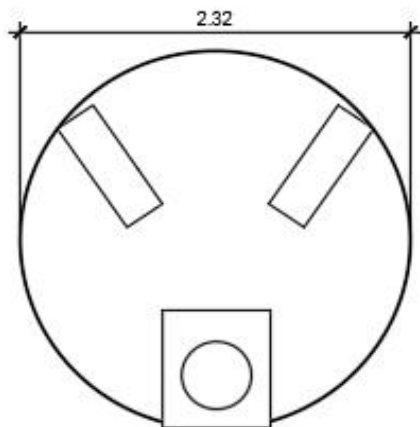

VISTA PLANTA

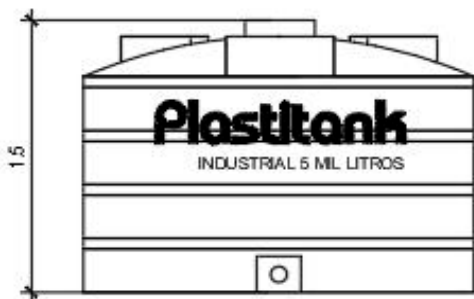

VISTA FRONTAL

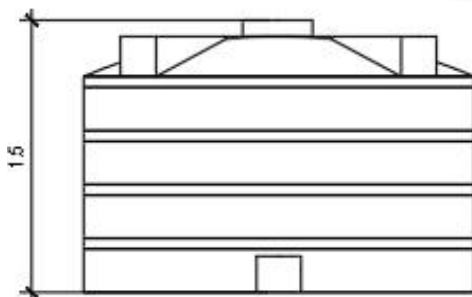

VISTA TRASERA

## Modo de instalación para cisterna

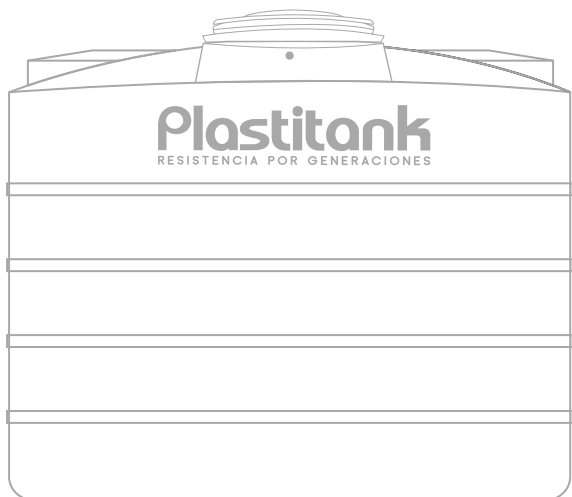

**Instalación  
subterránea**

Consulte y siga guía de instalación

